

Kat.č. 03.161

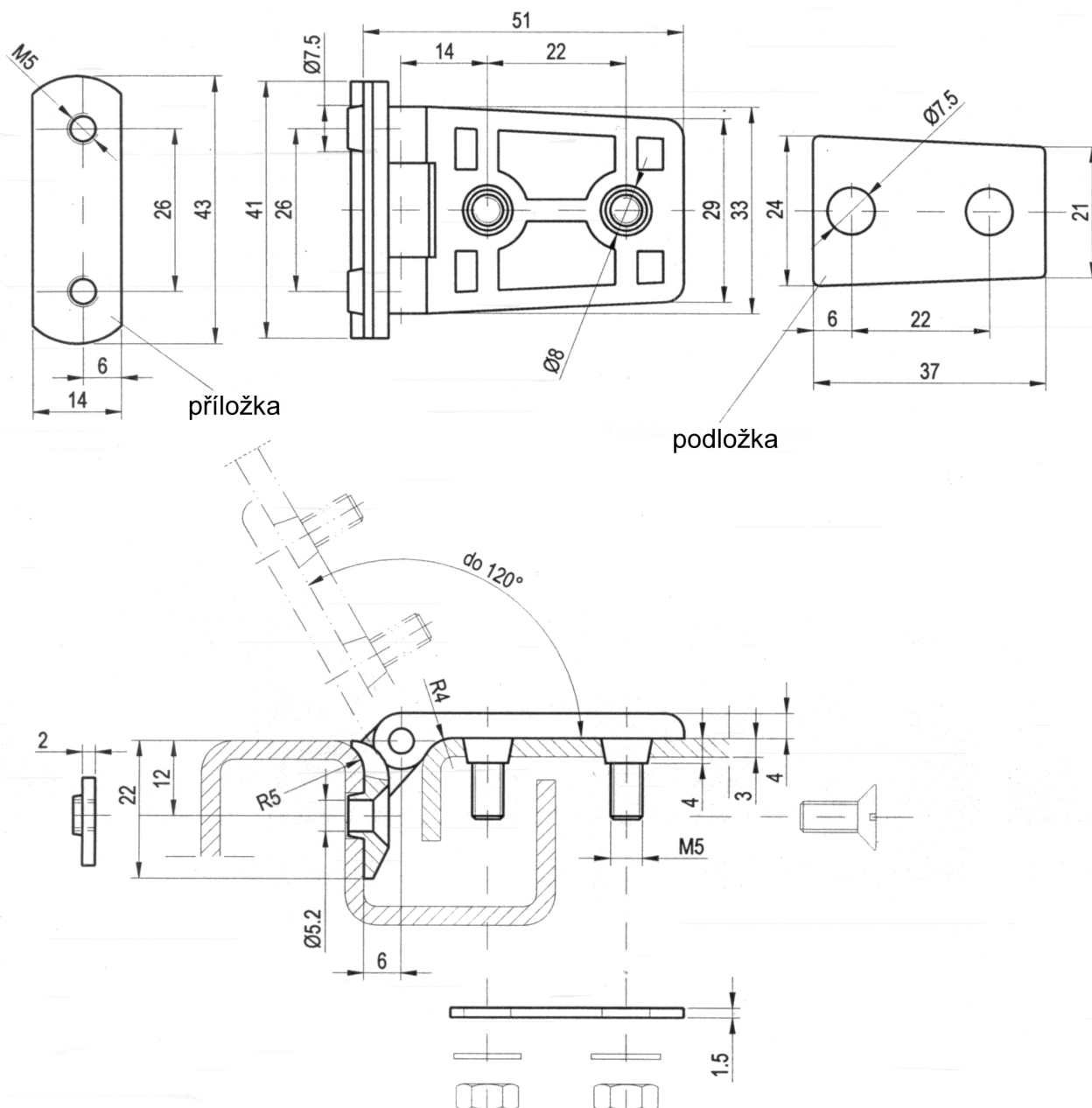

Materiál : Závěs - Slitina ZnAl,
práškový lak (RAL 7035, 7012, 9005)

Podložka, příložka - ocel, galvanicky zinkováno
Čep - ocel, galvanicky zinkováno

Příklad objednávky : závěsu RT2, práškový lak (RAL 7012,)

Závěs RT2 - 03.161/7012